

# PROtex 2.0

El cajón de persiana de altas prestaciones



*Primer cajón de persiana con certificación **Passive House***



**PRO**tex 2.0

El nuevo concepto de cajón de persiana que combina diseño y prestaciones.



Descubre más sobre **Protex 2.0**

**deceuninck** | FRAMING THE FUTURE TOGETHER

[www.deceuninck.es](http://www.deceuninck.es)



# PROtex 2.0. El nuevo concepto de cajón de persiana.

PROtex 2.0 convence no sólo por su nuevo diseño, sino principalmente por su revolucionaria forma de fabricación y concepto de ensamblado: ¡un innovador sistema de clip que no precisa de silicona para garantizar sus prestaciones!

Gracias a la mejora de prestaciones, PROtex 2.0 ya ha conseguido la certificación **Passive House**, la primera otorgada para cajón de persiana, además permite un montaje sorprendentemente sencillo y rápido que, una vez montado, forma una **caja hermética** de serie y a su vez proporciona un alto grado de automatización. Es también posible integrar la **mosquitera**, olvídate de tener que adquirirla y colocarla por separado, PROtex 2.0 te lo da todo hecho!

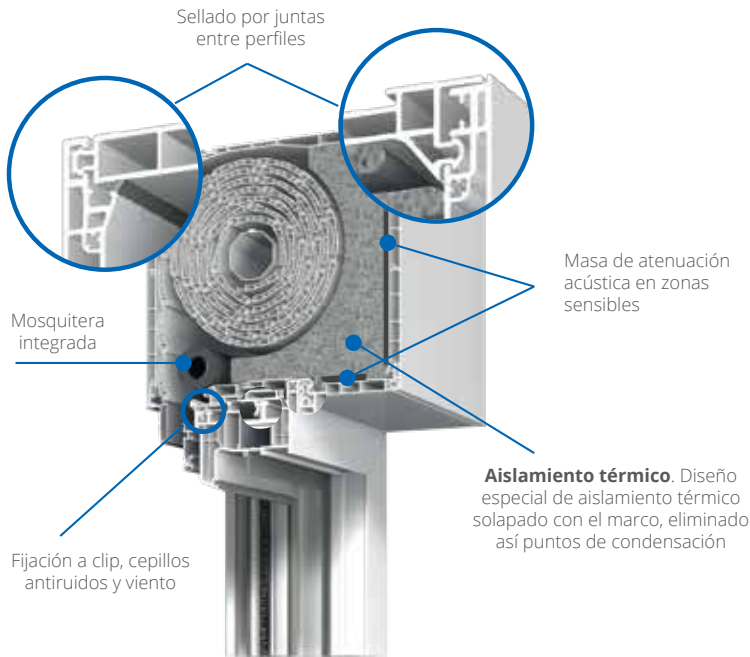

PRESTACIONES TÉCNICAS*	
Permeabilidad al aire	<b>Clase 4</b>
Atenuación acústica de hasta	<b>53 dB (-1;-3)</b>
Estanqueidad al agua	<b>Clase E 3000</b>
Resistencia carga de viento	<b>3000 Pa</b>
U de cajón desde	<b>0,72 W/m² K</b>

\*Ensayo con cinta de persiana. Cajón 1800x210 mm



## Estética personalizable y adaptable a cualquier necesidad constructiva.

Disponible en varios tamaños con el fin de adaptarse a cualquier necesidad, PROtex 2.0 ofrece la máxima flexibilidad para todo tipo de ventanas y requisitos de construcción. Con respecto a la estética: su diseño moderno y claro junto con la amplia variedad de colores hacen fácil la integración dentro del hogar.

El cajón PROtex 2.0 permite efectuar su registro de manera tradicional, es decir frontalmente o inferiormente, lo cual posibilita ocultarlo detrás de la pared o techo.

50 colores disponibles



**deceuninck** | FRAMING THE FUTURE TOGETHER



### 100% Reciclables

Deceuninck ha cuadruplicado su capacidad de reciclaje a **45.000** toneladas al año. Las materias primas recuperadas permiten fabricar otros productos industriales con las mismas prestaciones que con materia prima virgen. El objetivo que Deceuninck persigue es impulsar así la economía circular.



RELIABILITY



INNOVATION



SUSTAINABILITY

Deceuninck N.V Sucursal en España  
P.I. Antonio del Rincón - Avda. de la Industria 1007 - Borox (Toledo)  
T + 34 925 527 241  
[info@deceuninck.es](mailto:info@deceuninck.es) - [www.deceuninck.es](http://www.deceuninck.es)